

- vânzări autoturisme noi și rulate (import)
- vânzări utilaje și autovehicule comerciale (marfă, persoane, autospecializate)
- sistem leasing, rate, cash
- rent-a-car, transport marfă

Semiremorcă transport ciment TITAN H903BC32-1A

Preț fără TVA: 49.750 €
Termen livrare : max. 15 zile

culoare:	alb
tip:	H903BC32-1A
date primei înmatriculări:	2008
axe:	3
sarcină max. autorizată:	34,5 tone
sarcină utilă:	29 tone
volum util:	32.000 litri



* Imaginile sunt cu titlu de prezentare și nu au valoare contractuală

Dotări / Opționale:

- Structură din aluminiu cu două compartimente;
- Încărcare prin trei trape superioare;
- Descărcare cu sistem de valve sferă 3";
- Dimensiuni: L – 9.600mm, l – 2.500mm, H – 3.750mm;
- Axe tip BPW 3x9000 kg tip Eco Plus;
- Sistem de frânare pneumatic cu două circuite, discuri de frână ABS și EBS;
- Suspensii pneumatice;
- Axă liftantă; Tălpi de sprijin JOST tip Modul;
- Suport roată de rezervă dotat cu roată de rezervă;
- Scară și platformă antiderapantă;
- Cutie de scule;
- Sistem de protecție laterală;
- Bară metalică de protecție spate cu tampon de cauciuc;
- Cale metalice roți;
- Apărători plastic cu protecții de noroi din cauciuc.

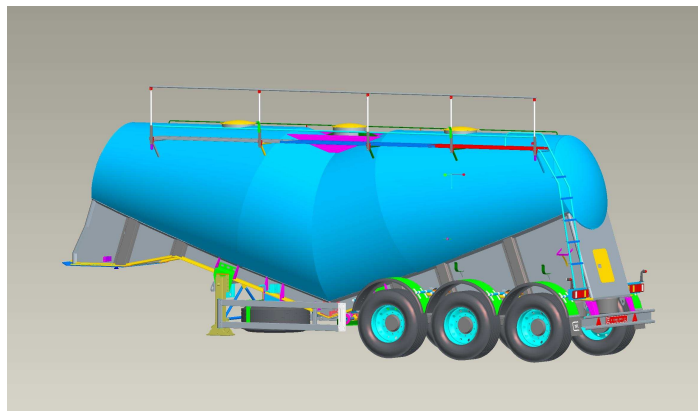
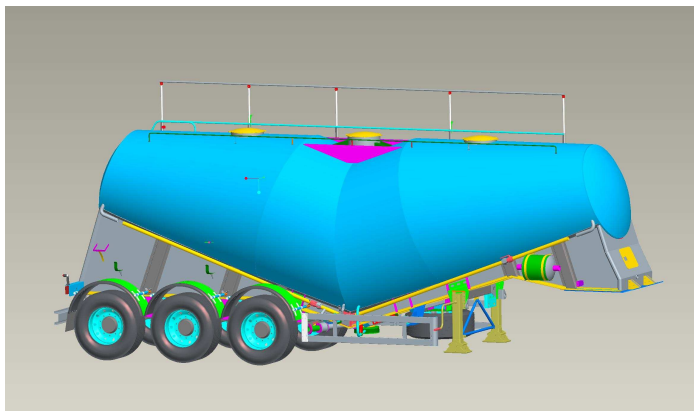

S.C. TOTAL CAR INTERMEDIERI S.R.L.

Str. Theodor Pallady nr.8, parter, 700454, Iași, România
J22/171/2006 - RO18320962 - Capital social: 200 RON
Tel./Fax: +40-0232-277 210
E-mail: office@totalcargrup.ro
www.totalcargrup.ro

IBAN ROL: RO13 BRDE 240S V517 2301 2400
BRD, Groupe Societe Generale - Iași

IBAN EUR: RO48 BRDE 240S V517 2328 2400
BRD, Groupe Societe Generale - Iași
Cod Swift: BRDEROBU

- vânzări autoturisme noi și rulate (import)
- vânzări utilaje și autovehicule comerciale (marfă, persoane, autospecializate)
- sistem leasing, rate, cash
- rent-a-car, transport marfă



Cisterna ciment este fabricata din aluminiu de inalta calitate (pentru cisterna si sasiu), constand din doua rezervoare, sudate unul de altul, obtinand la baza conul de descarcare.

Partile laterale, partea din fata si din spate sunt fabricate din aluminiu de 6mm calitea 5083 H111.

Cisterna de ciment este testata la o presiune hidrostatica de 150% fata de presiunea de lucru (2,7 bar) conform cerintelor specificate in ASME, sectiunea VII. Produsul este certificate CE (0437) emis de EVETAM si TUV NORD.

DIMENSIUNI - MASE

Lungimea maxima : 9.600 mm aprox.

Latimea maxima : 2.500 mm

Inaltimea maxima : 3.750 mm de la sol

Inaltime King Pin : 1.350 mm max de la sol

Capacitate : 32 m³ (volum aer)

Masa la gol : 5.100 Kg ± 5%

Masa totala admisa: 34.500 Kg

PUNTI-SUSPENSII

Trei (3) axe BPW Germania, 3 x 9.000 kg, tip SHSFALMA 3/9010-15 V36 ECO PLUS suspensie cu aer. Prima axa este liftanta, ABS functioneaza pe puntea a doua si a treia.

JENTI SI ANVELOPE

Vehiculul este echipat cu sase (6) roti, plus (1) roata de rezerva, jante de otel si anvelope MICHELIN - 385/65 R 22,5.

DISPOZITIV DE CUPLARE

Tip bulon, 2" JOST Germania, cu valoarea D 152 kN.

PICIOARE SUSTINERE

Vehiculul este echipat cu JOST E200, doua (2) picioare de sustinere telescopice, avand capacitatea de ridicare 24 tone si 50 tone static.

FRANE

Sistem de franare dublu circuit pneumatic cu frane pe disc si frana de urgenta. Sistemul respecta cerintele directivelor EEC

S.C. TOTAL CAR INTERMEDIERI S.R.L.

Str. Theodor Pallady nr.8, parter, 700454, Iasi, Romania
J22/171/2006 - RO18320962 - Capital social: 200 RON
Tel./Fax: +40-0232-277 210
E-mail: office@totalcargrup.ro
www.totalcargrup.ro

IBAN ROL: RO13 BRDE 240S V517 2301 2400
BRD, Groupe Societe Generale - Iasi

IBAN EUR: RO48 BRDE 240S V517 2328 2400
BRD, Groupe Societe Generale - Iasi
Cod Swift: BRDEROBU



- vânzări autoturisme noi și rulate (import)
- vânzări utilaje și autovehicule comerciale (marfă, persoane, autospecializate)
- sistem leasing, rate, cash
- rent-a-car, transport marfă

71/320 cu toate amendamentele, inclusiv un rezervor de aer de 80 litri și un sistem EBS - 2S/2M asigurat de WABCO pe axa a2-a potrivit standardelor EEC.

ECHIPAMENT ELECTRIC

Sistem 24 volts, inclusiv lampile și echipamentele de semnalizare conform EEC Road Regulations (lampi spate, lampi marsarier, semnal sonor marsarier, lampi ceata, instalatii de gabarit laterale și spate conform directivei EEC 76/756 cu toate amendamentele, lampi de semnalizare și instalatii acustice).

SISTEM DE INCARCARE-DESCARCARE

Incarcarea se efectueaza prin cele trei trape aflate deasupra cisternei. Trapele sunt etanșe și testate sub presiune. Sistemul de descarcare cuprinde:

- Dispozitive de fluidizare;
- Descarcare cu sistem de valve sfera 3";
- Sistemul de conducte și valve cuprinde toate accesoriile de siguranță și manometru;

ECHIPAMENT STANDARD

- Roata de rezerva;
- Scara în spatele cisternei și punte antiderapant pe toată lungimea cisternei;
- O (1) cutie pentru scule încorporată;
- Sistem de protecție lateral aflat între talpile de sprijin și prima punte;
- Bara metalică de protecție în spate cu tampon de cauciuc;
- Doua (2) cale metalice pentru roți;
- Doua (2) aparatori de noroi din cauciuc.

VOPSEA CISTERNA

Procedura de vopsire este următoarea:

- Sablarea suprafețelor din aluminiu cu corindon (alumina);
- Aplicarea două straturi de grund;
- Uscare;
- Aplicarea două straturi de vopsea;
- Uscare în cuptor.

Conform cerințelor ISO 12944-2: 1998

GARANTIE

Vehiculele sunt garantate împotriva tuturor defectelor de fabricare pentru primii 200.000 km sau 24 luni, criteriul care se îndeplinește primul, cu excepția cazurilor când defectul s-a produs din cauza utilizării inadecvate sau din neglijența utilizatorului. Consumabile ca anvelope, frâne etc sunt excluse.

OPTIONALE (nu sunt incluse în pret)

Senzori adiționali ABS ce operează pe axa a treia;
A treia axa directoare;
Compresor aer tip diesel Bettico montat în fața cisternei;
Hubodometru;
Jante aluminiu SPEEDLINE sau TUNA.

S.C. TOTAL CAR INTERMEDIERI S.R.L.

Str. Theodor Pallady nr.8, parter, 700454, Iași, România
J22/171/2006 - RO18320962 - Capital social: 200 RON
Tel./Fax: +40-0232-277 210
E-mail: office@totalcargrup.ro
www.totalcargrup.ro

IBAN ROL: RO13 BRDE 240S V517 2301 2400
BRD, Groupe Societe Generale - Iași

IBAN EUR: RO48 BRDE 240S V517 2328 2400
BRD, Groupe Societe Generale - Iași
Cod Swift: BRDEROBU